

**IBA / MICROSTATION**  
**BIOPUR® 50W01**  
agrément SPW n° 2020/01/003/A

Toepassing:  
micro station voor individuele waterzuivering en kleinschalige waterzuivering  
voor de zuivering van huishoudelijk afvalwater van woning, kantoor, restaurant, ...  
conform NBN EN 12566-3 CE

Application:  
micro-station d'épuration individuelle et épuration d'eau  
pour l'épuration des eaux usées domestiques des maisons, bureaux, restaurants, ...  
conforme NBN EN 12566-3 CE

bovenaanzicht  
vue de dessus

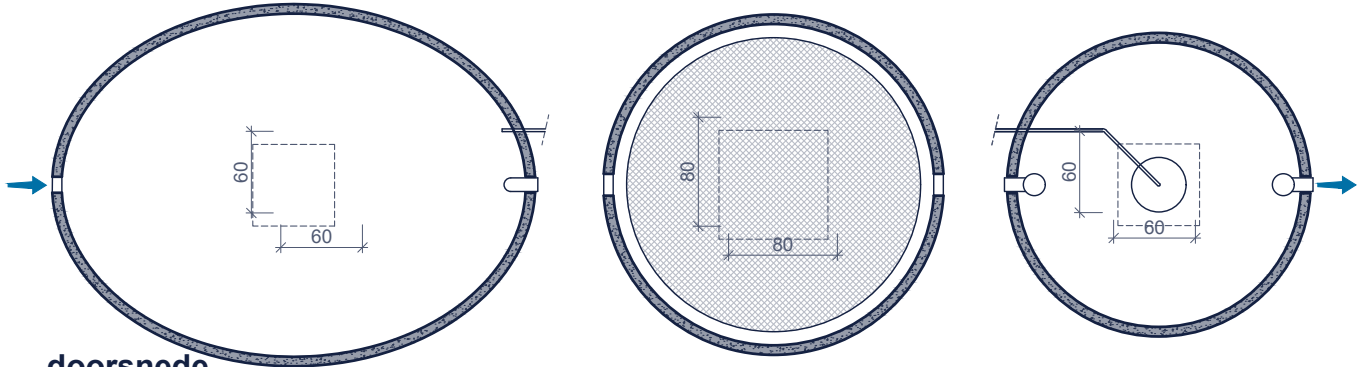

doorsnede  
coupe

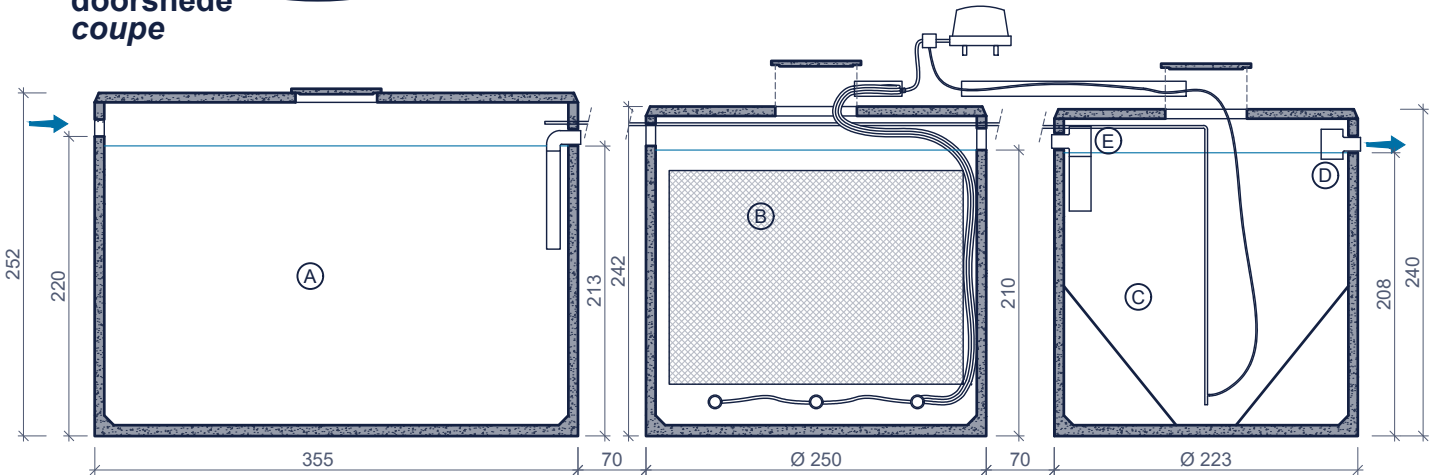

Inclusief:  
Inclus:

Surpresseur met airlift  
+ 20m flexibele leiding  
Surpresseur + module airlift  
+ 20m tuyau flexible

Surpresseur in een verlucht lokaal  
naar keuze te plaatsen  
Surpresseur à installer  
dans un local ventilé au choix

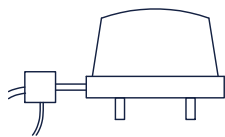

- (A) voorbezinkingsput ontvetter 8.600L *décanteur pré-dégraisseur pré-digesteur 8.600L*
- (B) reactor *réacteur*
- (C) nabezinkput met conus *postdécanteur avec cône*
- (D) ingebouwde bemonsteringsvak *chambre de prélèvement incorporée*
- (E) recirculatie airlift *recirculation airlift*

Toebehoren in optie:  
Accessoires en option:

Filter na het station  
*Filter après la station*

ophogingen  
*Rehaussees*

Reukafsnijder  
*Coupe odeurs*

Toezichtput  
*Chambre de visite*

2x 20m tuyau d'air flexible d'extension  
2x 20m verlengingflexibele luchtleiding

Kenmerken	BIOPUR 50W01	Caractéristiques	Principe
inwonersequivalent	≤ 50	<i>équivalent-habitant</i>	<p>geen septische put te plaatsen voor de waterzuivering pas poste fosse septique pour l'épuration d'eau</p> <p>Plaatsingsvoorschriften op aanvraag <i>Prescriptions de pose sur demande</i></p>
in- / uitlaat	DN 160	<i>entrée / sortie</i>	
gewicht	8.600 + 5.100 + 4.400kg	<i>poids</i>	
hijslussen	4+3+3	<i>points d' ancrage</i>	
buitenafmetingen	355/266 + Ø250 + Ø223cm H 252 cm	<i>dimensions extérieures</i>	
plaatsingsdiepte Dmax	320cm	<i>profondeur de pose Dmax</i>	
verkeersbelastingsklasse	A15 (NBN EN 124)	<i>classe de charge de trafic</i>	
omgevingsklasse	EE3+EA2 (NBN B 15-001)	<i>classe d'environnement</i>	
milieuklasse	XC4, XF1+XA2 (NBN EN 206-1)	<i>classe d' exposition</i>	
druksterkteklasse	C35/45	<i>classe de résistance</i>	

afmetingen in cm - wijzigingen voorbehouden  
dimensions en cm - sous réserve de modifications