

IBA / MICROSTATION RENFORCEE



BIO+® 6-9W01 RENF
agrément SPW n°2019/01/006/A

micro station voor individuele waterzuivering en kleinschalige waterzuivering voor de zuivering van huishoudelijk afvalwater van woning, kantoor, restaurant, ... conform NBN EN 12566-3 CE

Application:
micro-station d'épuration individuelle et épuration d'eau pour l'épuration des eaux usées domestique des maisons, bureaux, restaurants, ... conforme NBN EN 12566-3 CE

bovenaanzicht
vue de dessus

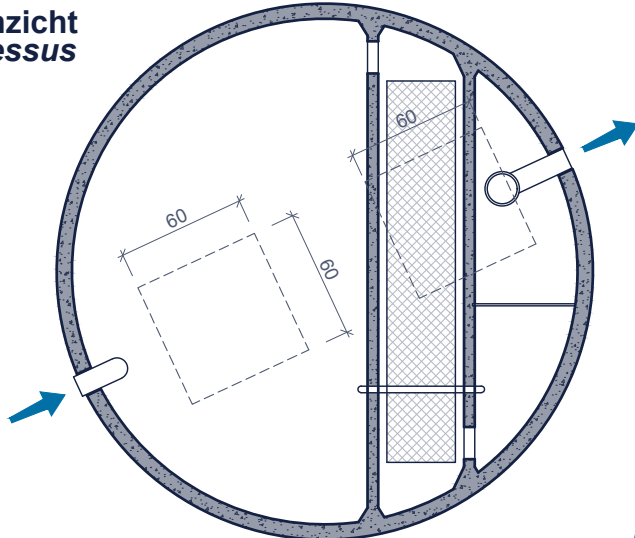

doorsnede coupe

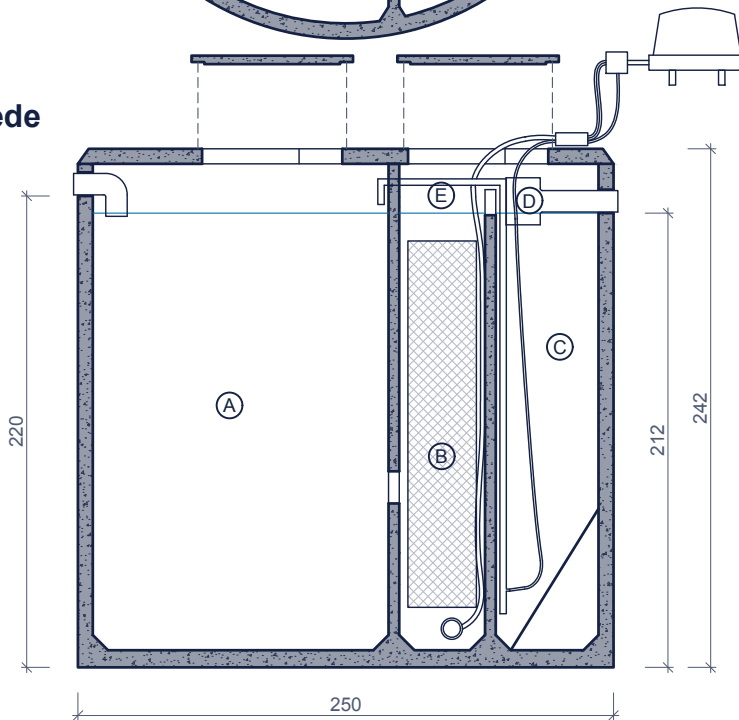

- (A) voorbezinkingsput ontvetter 5.400L *décanteur dégraisseur prédigesteur 5.400L*
- (B) reactor *réacteur*
- (C) nabezinkput met conus *postdécanteur avec cône*
- (D) ingebouwde bemonsteringsvak - diam. 160mm *chambre de prélèvement incorporée - diam. 160 mm*
- (E) recirculatie airlift - diam. 25 mm *recirculation airlift - diam. 25 mm*

Inclusief/Inclus:

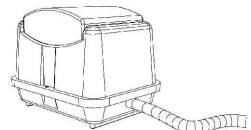

Surpressor met airlift
+ 20m flexibele leiding
*Surpresseur avec airlift
+ 20m tuyau flexible*

Surpressor in een verlucht lokaal naar keuze te plaatsen
Surpresseur à installer dans un local ventilé au choix

Toebehoren in optie:
Accessoires en option:

- Filter na het station *Filtere après la station*
- Deksels *Couvercles*
- ophogingen *Rehausses*
- Reukafsnijder *Coupe odeurs*
- Toezihtput *Chambre de visite*

2x 20m tuyau d'air flexible d'extension
2x 20m verlengingflexibele luchtleiding

Kenmerken	BIO+ 6-9W01	Caractéristiques	Principe
inwonersequivalent	≤ 9	équivalent-habitant	<p>Plaatsingsvoorschriften op aanvraag <i>Prescriptions de pose sur demande</i></p>
in- / uitlaat	DN 110	entrée / sortie	
gewicht	7.322 kg	poids	
hijsslussen	3	points d' ancrage	
buitenafmetingen	Ø250cm H242cm	dimensions extérieures	
plaatsingsdiepte Dmax	320cm	profondeur de pose Dmax	
verkeersbelastingsklasse	A15 (NBN EN 124)	classe de charge de trafic	
omgevingsklasse	EE3+EA2 (NBN B 15-001)	classe d'environnement	
milieuklasse	XC4, XF1+XA2 (NBN EN 206-1)	classe d' exposition	
druksterkteklasse	C35/45	classe de résistance	

afmetingen in cm - wijzigingen voorbehouden
dimensions en cm - sous réserve de modifications