

# SEPTISCHE PUT 17500 (20000)

Toepassing:  
Kleine afvalwaterzuiveringsinstallaties ≤ 50IE,  
geprefabriceerde septische tanks conform NBN EN 12566-1 CE

inwonersequivalent (I.E.)  
équivalent-habitants (E.H.)

zwart huishoudelijk afvalwater / pour eaux fécales : 74  
alle huishoudelijk afvalwater / toutes eaux usées : 36

Application:  
Petites installations de traitement des eaux usées jusqu'à 50 PTE,  
fosses septiques préfabriquées conforme NBN EN 12566-1 CE

## bovenaanzicht vue de dessus

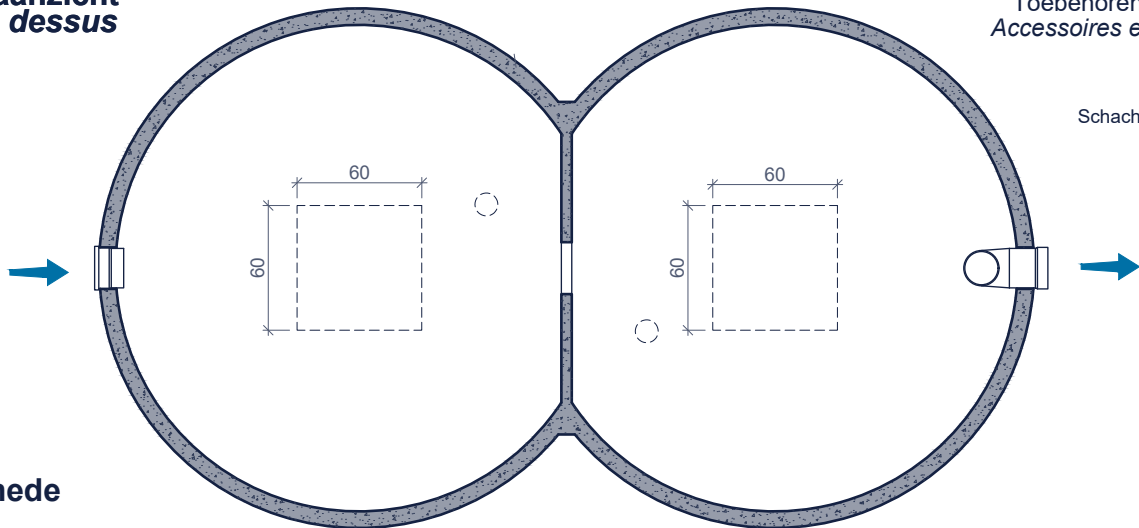

Toebehoren in optie:  
Accessoires en option:

- Deksel  
Couvercles
- Schachtelementen  
Rehausses

## doorsnede coupe

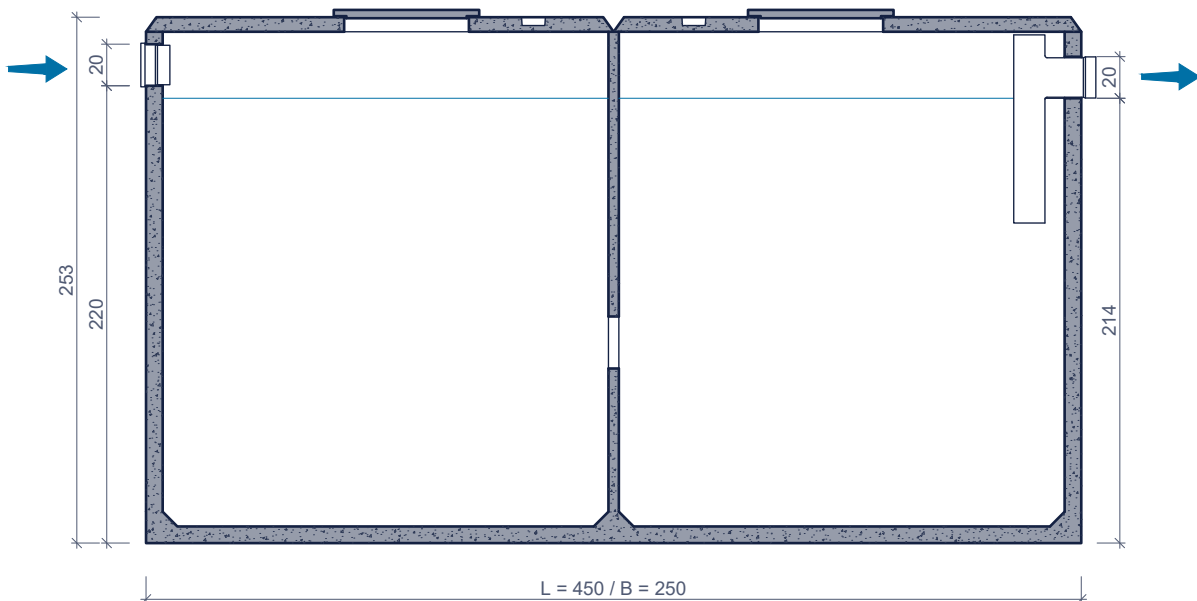

Kenmerken	17500	Caractéristiques	Principe
inhoud	17.500 L	volume	<p>Plaatsingsvoorschriften op aanvraag Prescriptions de pose sur demande</p>
gewicht	12.000 kg	poids	
hijsslussen	4	points d' ancrage	
buitenafmetingen	L 4,50 B 2,50 H2,52m	dimensions extérieures	
plaatsingsdiepte Dmax	3,20m	profondeur de pose Dmax	
verkeersbelastingsklasse	A15 (NBN EN 124)	classe de charge de trafic	
omgevingsklasse	EE3+EA2 (NBN B 15-001)	classe d'environnement	
milieuklasse	XC4, XF1+XA2 (NBN EN 206-1)	classe d' exposition	
druksterkteklasse	C35/45	classe de résistance	

afmetingen in cm - wijzigingen voorbehouden  
dimensions en cm - sous réserve de modifications