

**REGENWATERPUT 3000 MG60
CITERNE 3000 T60**

Toepassing:
opslaan van hemelwater voor hergebruik,

Application:
stockage d'eau de pluie pour récupération,

bovenaanzicht
vue de dessus

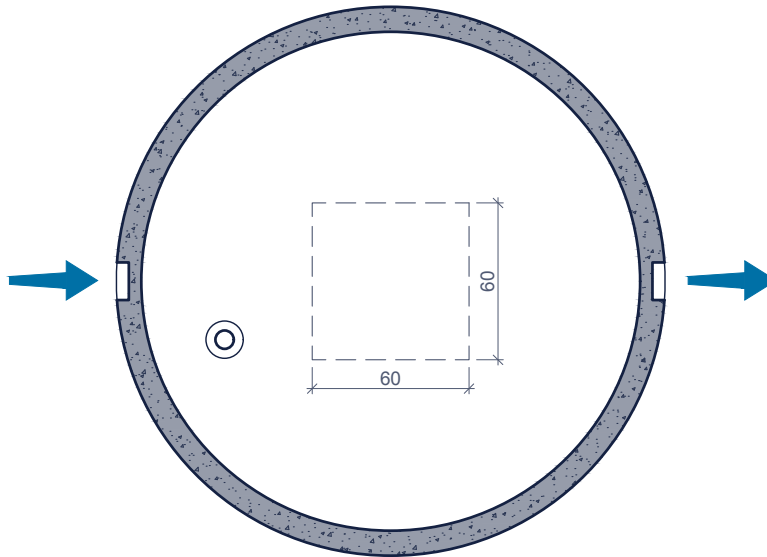

Toebehoren in optie:
Accessoires en option:

- Deksels
Couvercles
- Schachtelementen
Rehausses
- In - en uitlaat
Entrée - Sortie
- Filters
Filtres
- Rustige toevoer
Arrivée calme
- Drijvende aanzuigleiding
Aspiration flottante
- Putec
Putec

doorsnede
coupe

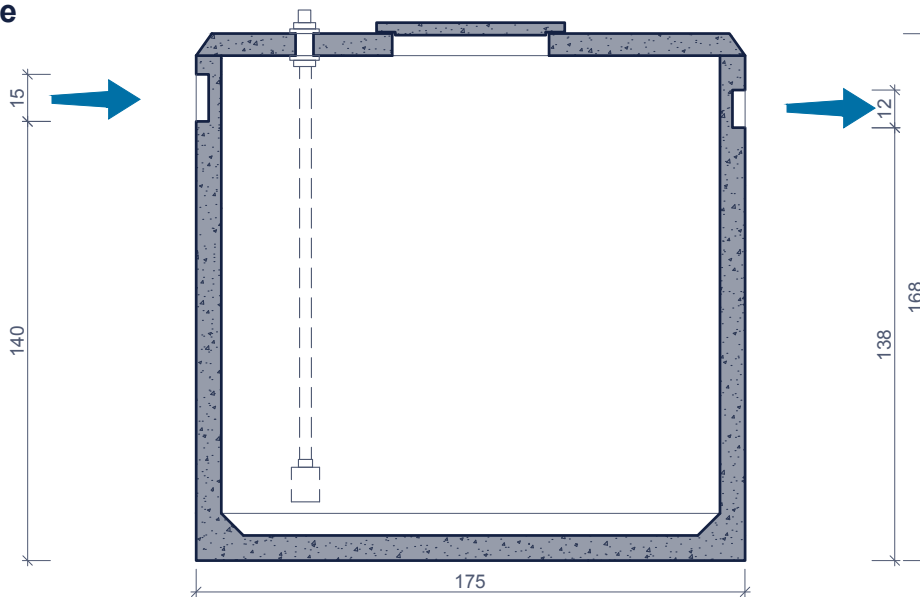

| Kenmerken | 3000 | Caractéristiques | Principe |
|-------------------------|-------------------------|----------------------------|--|
| inhoud | 3.000 L | volume | <p>Plaatsingsvoorschriften op aanvraag Prescriptions de pose sur demande</p> |
| gewicht | 2.200 kg | poids | |
| hijsslussen | 3 | points d' ancrage | |
| buitenafmetingen | Ø175 H168 cm | dimensions extérieures | |
| plaatsingsdiepte Dmax | 248 cm | profondeur de pose Dmax | |
| verkeersbelastingklasse | A15 (NBN EN 124) | classe de charge de trafic | |
| omgevingsklasse | EE3 (NBN B 15-001) | classe d'environnement | |
| milieuklasse | XC4, XF1 (NBN EN 206-1) | classe d' exposition | |
| druksterkteklasse | C35/45 | classe de résistance | |

afmetingen in cm - wijzigingen voorbehouden
dimensions en cm - sous réserve de modifications