

**VERZINKPUT 3000**  
**PUITS PERDU 3000**

Toepassing:  
infiltratie van regenwater

Application:  
infiltration d'eau de pluie

bovenaanzicht  
vue de dessus

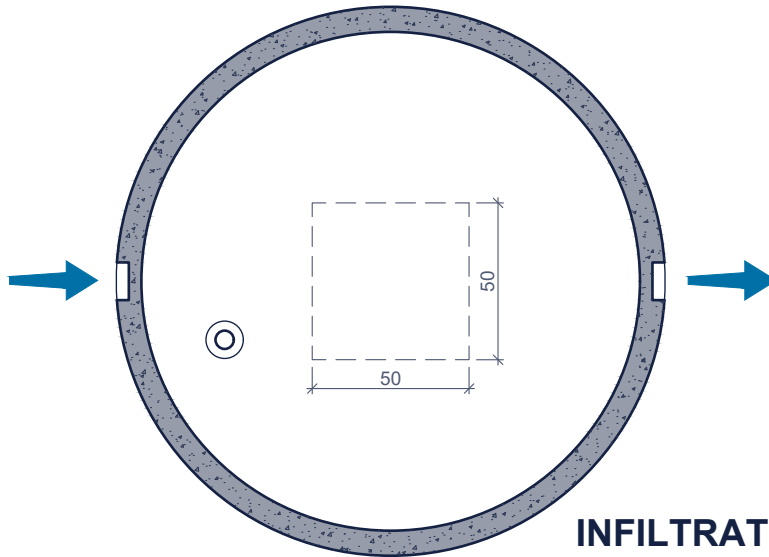

Toebehoren in optie:  
Accessoires en option:

- Deksels  
Couvercles
- Schachtelementen  
Rehausses
- In - en uitlaat  
Entrée - Sortie

**INFILTRATIEZONE : 8,8m<sup>2</sup>**  
**ZONE D'INFILTRATION : 8,8m<sup>2</sup>**

doorsnede  
coupe

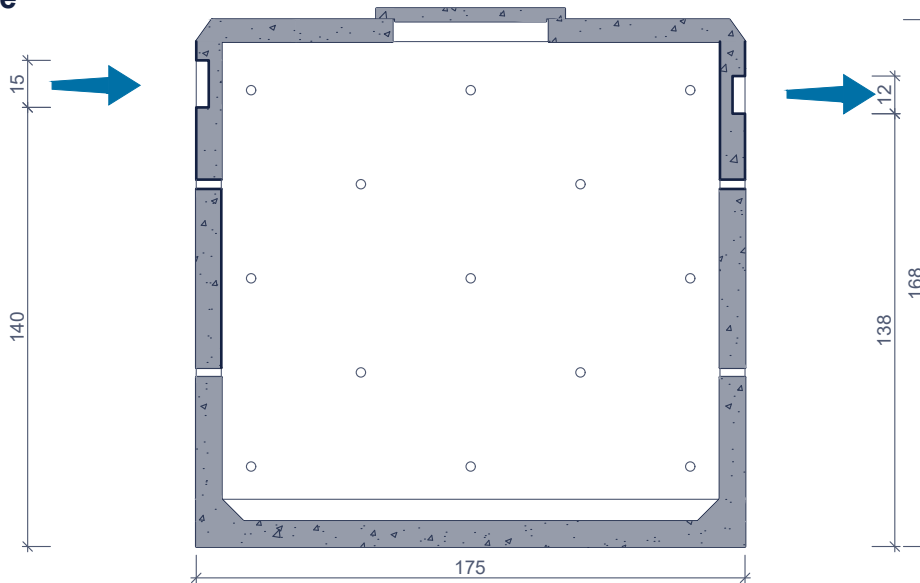

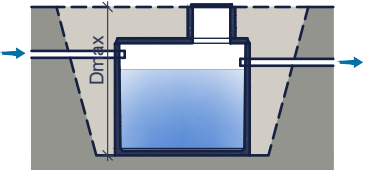
Kenmerken	3000	Caractéristiques	Principe
nuttige inhoud	3.000 L	volume utile	 <p>Plaatsingsvoorschriften op aanvraag Prescriptions de pose sur demande</p>
gewicht	2.200 kg	poids	
hijsslussen	2	points d' ancrage	
buitenafmetingen	Ø1,75 H1,88 m	dimensions extérieures	
plaatsingsdiepte Dmax	2,60 m	profondeur de pose Dmax	
verkeersbelastingsklasse	A15 (NBN EN 124)	classe de charge de trafic	
omgevingsklasse	EE3 (NBN B 15-001)	classe d'environnement	
milieuklasse	XC4, XF1 (NBN EN 206-1)	classe d' exposition	
druksterkteklasse	C35/45	classe de résistance	

afmetingen in cm - wijzigingen voorbehouden  
dimensions en cm - sous réserve de modifications