

INFILTRATIEKRAT 1500 I BAC D'INFILTRATION 1500 I

Toepassing:
infiltratie van regenwater

Application:
infiltration d'eau de pluie

bovenaanzicht
vue de dessus

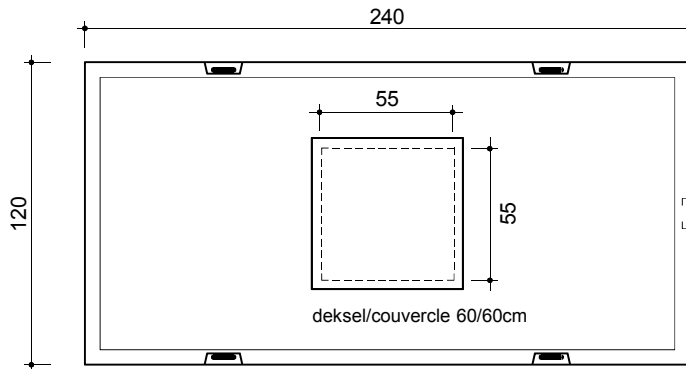

Toebehoren in optie:
Accessoires en option:

- Deksels
Couvercles
- Schachtelementen
Rehausses
- In - en uitlaat
Entrée - Sortie

doorsnede
coupe

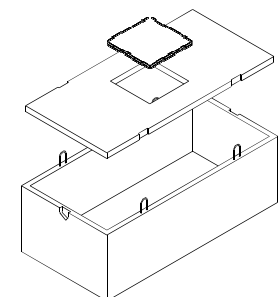
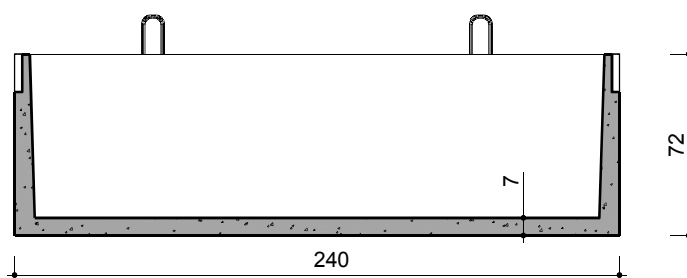
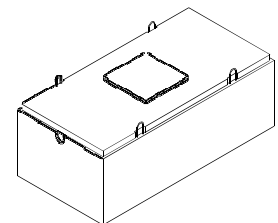
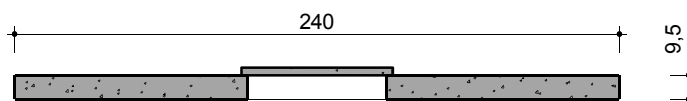

Kenmerken	1500 L	Caractéristiques
inhoud	1500 L	volume
gewicht	1.700 kg	poids
hijsslussen	4	points d' ancrage dimensions
buitenafmetingen	240/120/80 cm	extérieures Surface
Infiltratie oppervlakte	5,2 m ²	d'Infiltration classe de charge
verkeersbelastingsklasse	B125 (NBN EN 124)	de trafic classe
omgevingsklasse milieuklasse	EE3 (NBN B 15-001) XC4, XF1	d'environnement classe d'
druksterkteklasse	(NBN EN 206-1) C35/45	exposition classe de résistance
Kenmerken	deksel / couvercle	Caractéristiques
gewicht	550 + 31 kg	poids
buitenafmetingen	240/120/9,5 cm	dimensions extérieures
Plaatsingsdiepte Dmax	80cm	profondeur de pose Dmax
afmetingen deksel mangat	60/60/3 cm	dimensions couvercle trou d'homme

Plaatsingsvoorschriften zie website
Prescriptions de pose voir site web

afmetingen in cm - wijzigingen voorbehouden
dimensions en cm - sous réserve de modifications