

INFILTRATIEKRAT 2500 L BAC D'INFILTRATION 2500 L

Toepassing:
infiltratie van regenwater

Application:
infiltration d'eau de pluie

bovenaanzicht
vue de dessus

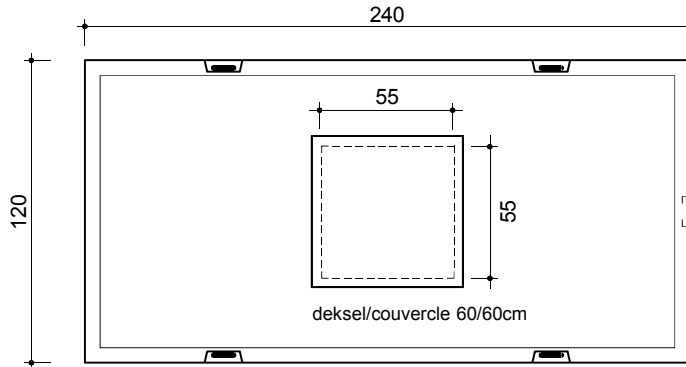

Toebehoren in optie:
Accessoires en option:

Deksels
Couvercles
Schachtelementen
Rehausses
In - en uitlaat
Entrée - Sortie

doorsnede
coupe

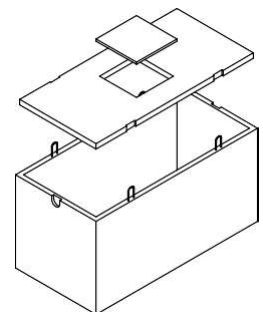
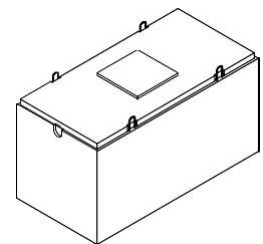
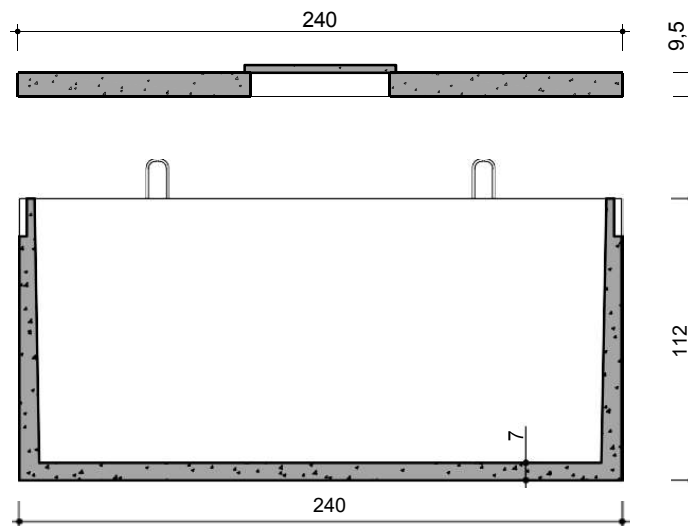

Kenmerken	2500 L	Caractéristiques
inhoud	2500 L	volume
gewicht	2000 kg	poids
hijsslussen	4	points d' ancrage
buitenafmetingen	240/120/120 cm	dimensions extérieures
Infiltratie oppervlakte	8 m ²	Surface d'Infiltration
verkeersbelastingsklasse	B125 (NBN EN 124)	charge trafic admissible
omgevingsklasse	EE3 (NBN B 15-001) XC4,	classe d'environnement
milieuklasse	XF1 (NBN EN 206-1)	classe d' exposition
druksterkteklasse	C35/45	classe de résistance
Kenmerken	deksel / couvercle	Caractéristiques
gewicht	550 + 31 kg	poids
buitenafmetingen	240/120/9,5 cm	dimensions extérieures
Plaatsingsdiepte Dmax	120cm	profondeur de pose Dmax
afmetingen deksel mangat	60/60/3 cm	dimensions couvercle trou d'homme

Plaatsingsvoorschriften zie website
Prescriptions de pose voir site web

afmetingen in cm - wijzigingen voorbehouden
dimensions en cm - sous réserve de modifications